

单位: mm

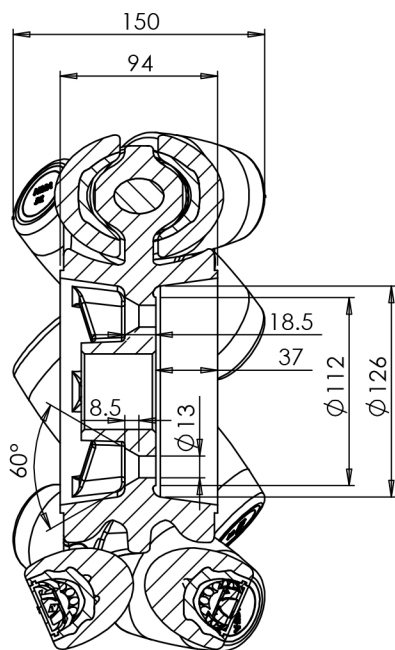

A-A  
1:3

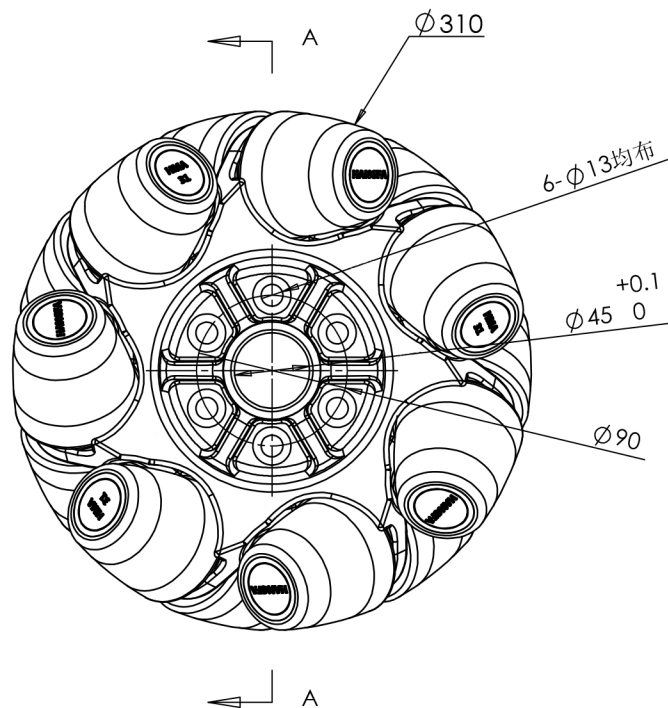

### 12寸45度重负载全向轮

外径: 310  
 宽度: 150  
 侧轮数: 7  
 轴承形式: 滚动轴承  
 自重: 16kg  
 负载能力: 600kg

中心孔直径: 45  
 螺钉分度圆直径: 90  
 法兰螺钉: 6-M12  
 法兰盘厚: 18.5  
 法兰面直径: 112  
 法兰腔内径: 126

专利产品, 仿冒必究。

					12寸45度 重负载全向轮			成都航发液压 工程有限公司	
标记	处数	分区	更改文件号	签名	年、月、日			HMA-31	
设计			标准化			阶段标记	重量		
审核									www.hangfa.com
工艺			批准			共	张	第	

\* 分为左 (HMA-31L)、右 (HMA-31R) 旋向两种型号, 图示为左旋轮。